

اجهزة العمل الكهربائية - أسس الوقاية الأساسية

- لا تربطوا أسلاك الكهرباء وتجعلوا بها عقد. ممكن أن تسبب العقد قطع الكهرباء أو صعقات كهربائية. لفوا الأسلاك على شكل دائرة أو استعمالوا فيشة مع مانع للالتواء

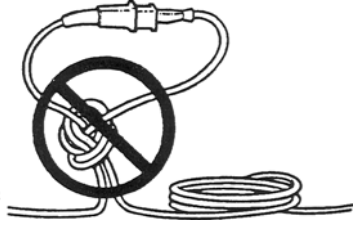

قائمة فحص:

• افحصوا الأسلاك والفيش

- افحصوا الأسلاك والفيش يوميا. تخلصوا منها إذا كانت مهترئة أو تالفة. اجعلوا الكهربائي يفحص أي سلك إذا شعرت أنه حار أكثر من اللازم.

• امنعوا الوصلات المعقدة (الأخطبوطية)

- لا تشبكوا العديد من الأسلاك في إبريز واحد.

• اسحبوا الفيشة وليس السلك

- لا تقطعوا الكهرباء بسحب أو هز السلك من الإبريز. يسبب سحب السلك إهتراء السلك وممكن أن يسبب صعقة كهربائية.

• لا تكسر والقطب الثالث من الفيشة

- استبدلوا الفيشة الثلاثية الأقطاب المكسورة وتأكد أن القطب الثالث مثبت أرضيا جيدا.

• لا تستخدموا أسلاك الوصلات كأسلاك دائمة

- استخدموا الوصلات فقط كحل مؤقت لمد الكهرباء إلى منطقة لا يوجد بها إبريز.
- ابعدوا أسلاك الكهرباء عن الحرارة، الماء والزيت حيث تدمر هذه العازل الموجود بالأسلاك وممكن أن تؤدي إلى صعقة كهربائية.
- لا تسمحوا للمركبات بالمرور فوق الأسلاك الغير محمية. يجب أن توضع الأسلاك داخل قناة أو حمايتها بتغطيتها بألواح على جميع طولها.

- افحصوا الأدوات وأسلاك الكهرباء، والتجهيزات الكهربائية إذا ما احتوت على أي عطل قبل استعمالها في كل مرة. أصلحوا الأجزاء المعطلة أو استبدلوها.
- لا ترتدوا؛ قفازات، ملابس فضفاضة؛ أو مجوهرات عند استعمال الأدوات الكهربائية الدوارة.

الأدوات

- اطفئوا الأدوات قبل وصلها بمصدر للكهرباء.
- اطفئوا الأدوات قبل عمل أية تعديلات.
- تأكدوا أن الأدوات مثبتة جيدا أو معزولة بشكل مضاعف. يجب أن تحتوي الأدوات المثبتة على سلك مرخص يتكون من ثلاثة أسلاك مع فيشة. يجب أن تدخل هذه الفيشة في إبريز من ثلاثة فوهات مثبت بسلك أرضي جيدا.
- افحصوا كل الأدوات للتأكد من تثبيتها بسلك أرضي جيدا عن طريق مفك فحص استمرارية التيار أو GFCI قبل الاستعمال.
- لا تتجاهلوا زر التشغيل وتشغلو الأدوات بوصل وقطع الكهرباء.
- لا تستعملوا الأدوات الكهربائية في أجواء مبتلة أو مواقع رطبة إلا إذا كانت الأدوات موصلة بقاطع أوتوماتيكي للدائرة الكهربائية (GFCI).
- لا تنظفوا الأدوات بسوائل سامة أو قابلة للاشتعال.
- لا تشغلو الأدوات في منطقة تحتوي على أبخرة أو غازات قابلة للانفجار.

أسلاك الكهرباء

- ابقوا أسلاك الكهرباء بعيدة عن الأدوات خلال الاستعمال.
- علقوا أسلاك الكهرباء فوق الممرات أو مناطق العمل لمنع أي تعثر أو وقوع قد يشكل خطر.
- استبدلوا الفيشة المفتوحة من الأمام بأخرى مغلقة كليا. تكون الفيش المغلقة كليا مختومة وتمثل خطر أقل لصعقة كهربائية أو قطع الكهرباء.
- لا تستعملوا أسلاك الكهرباء التي لا تتحمل الضغط الكثير.

اجهزة العمل الكهربائية – تأثير مبنى اداة العمل على صحة العامل(ارجونوميا)

- قللوا معيار القوة لأقل ما يمكن لإنهاء العمل. يقلل هذا من ارتجاج الآلة عند المصدر.
- اختاروا الأدوات ذات المقبض الكبير مقارنة مع حجم الآلة لتقليل الارتجاج.

- اختاروا الأدوات اليدوية المغطاة بفلين، مطاط، بلاستيك أو بلاستيك مرتبط ببولاذ لتقليل الارتجاج.

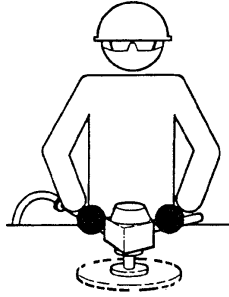

- اختاروا الأدوات اليدوية ذات المقبضين وذلك للحصول على معالجة أفضل باليدين وتحكم أسهل بالأداة.

- اختاروا الأدوات بمقبض تحكم بدلا من زر التحكم. يسمح هذا بقوة أكبر من مساحة أكبر من اليدين وبالتالي تقليل إجهاد العضلات.

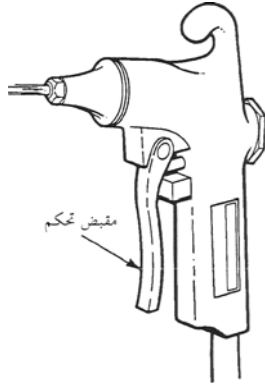

- تأكدوا من أن مقبض التحكم يعمل بسهولة. يقلل هذا من الجهد المطلوب لتشغيله.

- اثنوا الأدوات وليس رسغكم.

- اختاروا الأدوات التي يمكن استعمالها بدون ثني الرسغ. يجب أن تصمم الأدوات اليدوية بحيث يستطيع العامل إمساكها واستعمالها بأقل قدر ممكن من ثني الرسغ.

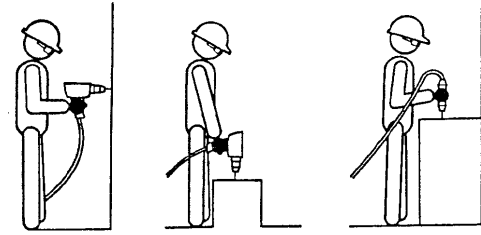

طريقة خاطئة

- اختاروا الأدوات ومكان وطبيعة العمل في ذهنكم. بعض الأدوات تكون جيدة لعمل معين وبعضها الأخر غير جيد لعمل آخر.



طريقة صحيحة

طريقة خاطئة

طريقة صحيحة



- اجعلوا وزن الأدوات الكهربائية اقل ما يمكن. الأدوات التي تستعمل مرارا وتكرارا وتزن أكثر من نصف كغم (رطل واحد) يجب وضع وزن مقابل لها. يجب أن تكون مركز ثقل الأداة أقرب ما يمكن لمركز القبضة.

ادوات العمل الكهربائية - مقادح

العمل مع القطع الصغيرة

- ثبتوا قطعة الخشب بحيث لا تلتوي أو تلتف.
- لا تثقبوا بيد واحدة وتمسكوا المراد ثقبه باليد الأخرى.

اختيار المقدح أو الملحقات الصحيحة

- اختاروا المقدح أو الملحق المناسب لحجم الثاقب والعمل المراد القيام به.
- استخدموا فقط المقادح والملحقات التي تعمل فعلا.
- تأكدوا من أن المقدح أو الملحقات مثبتة بإحكام وبالوضع الصحيح في رأس الثاقب.
- اتبعوا تعليمات المصنع عند اختيار واستعمال المقدح أو الملحق وبالذات بالثاقبات أو الأعمال الغير مألوفة.

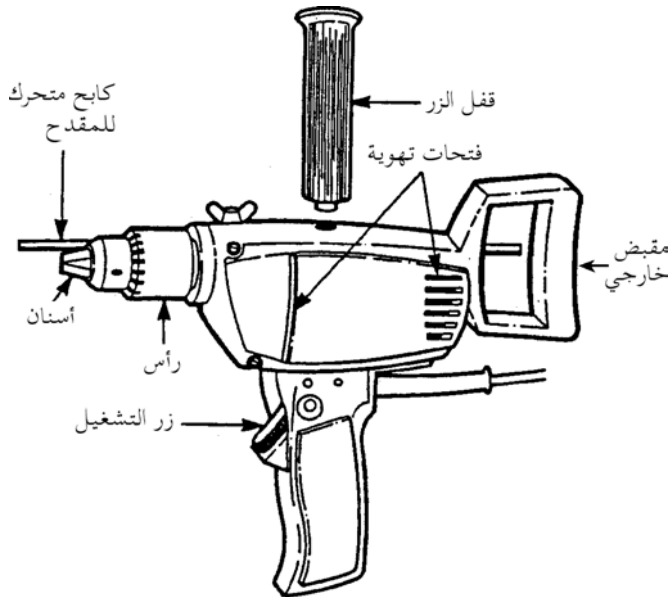

- استعمالوا مقبض خارجي (ثانوي) للأعمال الكبيرة أو العمليات المستمرة.

لاحظوا SAFETY INFOGRAM F01 للسلامة الكهربائية الأساسية.

- ضعوا نظارات حماية أو قناع للوجه.

قائمة فحص

اعملوا :

- ابقوا فتحات الحفار خالية لتوفير تهوية مناسبة.
- ابقوا مقادح الحفار حادة دائما.
- ابقوا أسلاك الكهرباء بعيدة عن منطقة القطع خلال الاستعمال.
- اقطعوا الكهرباء قبل تغيير أو تعديل المقادح أو الملحقات.
- شدوا رأس الحفار جيدا. أزيلوا مفتاح الرأس قبل تشغيل الحفار.

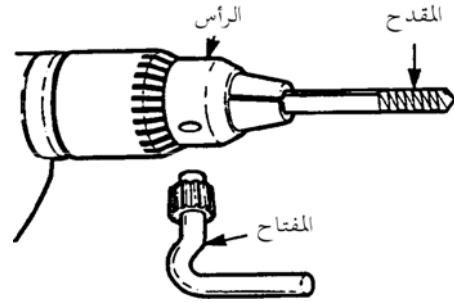

- أمنوا منطقة العمل التي يجري فيها الحفر لمنع أية حركة.
- قللوا سرعة الإدخال مباشرة قبل النفاذ خلال السطح.
- احفروا ثقب صغير إرشادي قبل حفر ثقوب كبيرة.

لا تعملوا :

- لا تستعملوا مقادح حفار مثنية.
- لا تتجاوزوا طاقة الحفر التي أوصى بها المنتج.
- لا تستعملوا منشار ثاقب بدون حفار التجربة.
- لا تستعملوا مقادح فولاذية سريعة جدا (HSS) بدون تبريد وتشحيم.
- لا تحاولوا الوصول أسفل أو حول قطعة الخشب الجاري ثقبها.
- لا تحاولوا الاقتراب زيادة عن اللازم. ابقوا موطئ قدمكم وتوازنكم في جميع الأوقات.

ادوات العمل الكهربائية – مسنفرات القشاطر

قائمة فحص

لا تعملوا :

- لا تضغطوا كثيرا على المسنفرة المتحركة.
- لا تستخدموا مسنفرة بدون نظام عادم أو مجمع للغبار.
- أفرغوا المجمع عند امتلاء ربع مخزونه.
- لا تعملوا بقطعة خشب غير مثبتة إلا إذا كانت ثقيلة بما فيه الكفاية لتبقى ثابتة بمكانها. ثبتوا قطعة الخشب أو استعملوا قالب إيقاف لمنع الحركة.
- لا تحاولوا الاقتراب زيادة عن اللازم. ابقوا موطئ قدمكم وتوازنكم في جميع الأوقات.
- لا تغطوا فتحات التهوية.

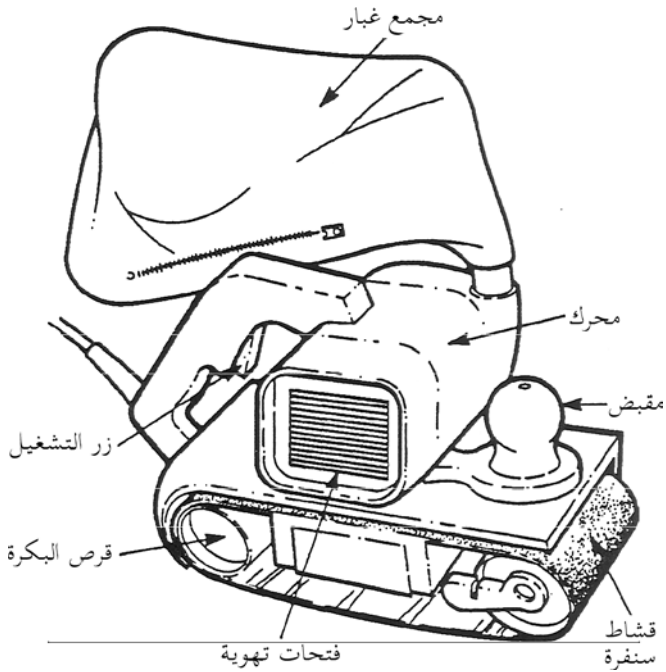

اعملوا :

- ضعوا نظارات حماية أو واقي للوجه.
- ضعوا كمامة عند القيام بأعمال ينتج عنها غبار.
- اقطعوا الكهرباء قبل تغيير قشاطر السنفرة، عمل تعديلات أو تفريغ مجمع الغبار.
- ثبتوا أقنطة السنفرة بنفس عرض قرص البكرة.
- عيروا شدة قشاطر السنفرة لجعل القشاطر يدور بنفس سرعة قرص البكرة.
- تأكدوا أن القشاطر يدور بنفس الاتجاه المذكور على القشاطر والآلة.
- افحصوا أقنطة السنفرة قبل استعمالهم. استبدلوا الأقنطة المهترئة أو المنسلة.
- ابقوا اليدين بعيدا عن قشاطر السنفرة.
- استعملوا كلتا اليدين لتشغيل المسنفرات، واحدة على زر التشغيل والأخرى على المقبض الأمامي.
- ابقوا الأسلاك بعيدا عن منطقة القطع.
- نظفوا المحرك وفتحات التهوية من الغبار بشكل منتظم.

ادوات العمل الكهربائية – مناشير النصل، مناشير عامودية و مناشير النصل متعددة الاستعمال

عمل قطع من الخارج

- ضعوا مقدمة قاعدة حذاء (حذاء) الآلة على قطعة الخشب.
- تأكدوا أن الشفرة ليست بموقع احتكاك مع قطعة الخشب وإلا سيعلق المنشار عند تشغيل المحرك.

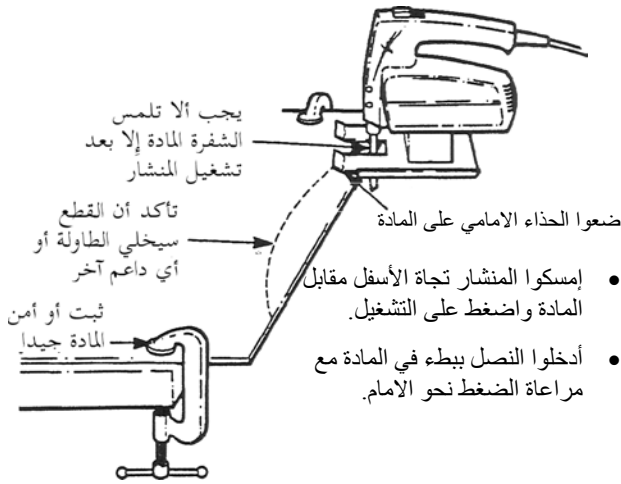

عمل قطع من الداخل

- اتقنوا ثقب إرشادي أكبر قليلاً من شفرة المنشار. أدخلوا الشفرة والمنشار مطفي في الثقب حتى تجلس القاعدة في ثبات على قطعة الخشب.
- لا تجعلوا الشفرة تلمس قطعة الخشب حتى يتم تشغيل المنشار.

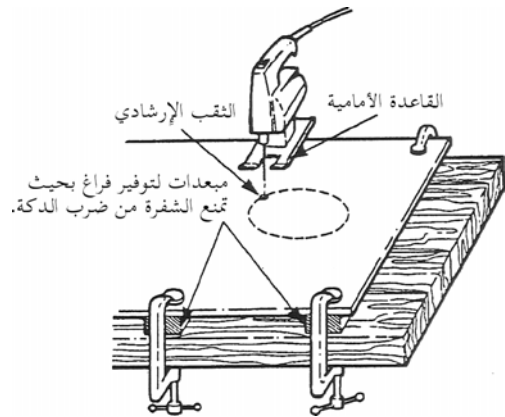

لاحظوا SAFETY INFOGRAM F01 للسلامة الكهربائية الأساسية.

- ضعوا نظارات حماية أو واقي للوجه.
- اقطعوا الكهرباء قبل تعبير أو تغيير الشفرات.
- استعملوا مواد التشحيم عند قطع المعادن.
- ابقوا الأسلاك بعيداً عن منطقة القطع.
- ضعوا المنشار قبل القطع وتجنب الإدخال مرة ثانية والشفرة تتحرك.
- لا تدخلوا الشفرة للقطع أو الثقب أو تسحبها والشفرة تتحرك.
- لا تضعوا المنشار حتى يتوقف المحرك كلياً.

القطع

- تذكروا أن المناشير ذات النصل تقطع عند حركتها الى أعلى.
- ثبتوا وادعموا قطعة الخشب لأقرب ما يكون لمجال القطع لتفادي الارتجاج.
- ابقوا قاعدة أو حذاء المنشار باتصال وثيق مع قطعة الخشب الجاري قطعها.
- اختاروا الشفرة الصحيحة لقطع الخشب الجاري قطعها ودعواها تقطع بثبات دون الضغط عليها.
- استعملوا الشفرات المصممة لمواد عديدة حسب توصية المنتج. تتراوح الشفرات الموجودة من 2-12 سم/سم (7-32/أنش). للقطع الخشن، للخشب الخفيف أو الألواح الخشبية، استخدموا شفرة 2 سم/سم (7/أنش). للقص المنحني بمعظم أنواع الخشب، تكون الشفرة ب 4 سم/سم (15/أنش) كافية.
- لا تبدأوا القطع حتى يبلغ المنشار طاقته القصوى.
- لا تضغطوا على المنشار عند القص بخط منحنى. دعوا الآلة تنحني بسلاسة.
- لا تحاولوا الوصول أسفل أو حول قطعة الخشب الجاري قطعها.

ادوات العمل الكهربائية – مناشير دائرية

المناشير الدائرية مصممة للعمل باليد اليمني، العمل باليد اليسرى يتطلب المزيد من الحرص للعمل بأمان.

قائمة فحص

اعملوا :

- ضعوا نظارات حماية أو واقي للوجه.
- ضعوا كمادات مصرحة عند التعرض لغبار مؤذي أو كربه.
- استعملوا شفرة حادة ملائمة للعمل.
- افحصوا أمان الشفرة السفلى المنكماش للتأكد من أنه يعمل بحرية. يجب أن يحتوي على الأسنان كاملة قدر الإمكان ويغطي الجزء الغير مستعمل من الشفرة عند القطع.

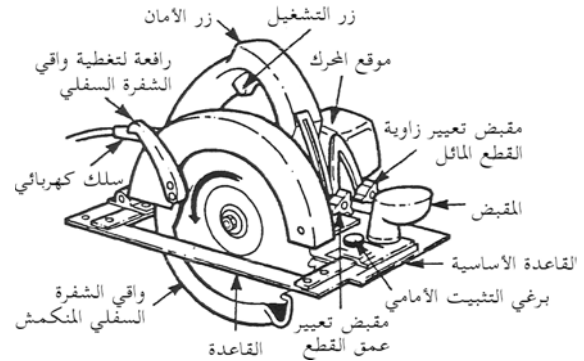

- تأكدوا من أن أمان الشفرة السفلي المنكماش في مكانه قبل وضع المنشار.
- اقطعوا الكهرباء قبل تعبير أو تغيير الشفرة.
- ابقوا الأسلاك بعيدا عن منطقة القطع.
- استعملوا كلتا اليدين لتشغيل المنشار، واحدة على زر التشغيل والأخرى على المقبض الأمامي.
- ابقوا أمان الشفرة العلوي والسفلي نظيفين وخاليين من النشارة.
- ابقوا المحرك نظيفا من أي تجمع للغبار والنشارة.
- اختاروا الشفرة الصحيحة لقطعة الخشب المراد قطعها واجعلوها تقطع بثبات دون الضغط عليها.
- افحصوا المنشار للتأكد من دوران الشفرة بشكل صحيح.
- أمنا ما يتم قطعه لتفادي تحركه.

لا تعملوا :

- لا تمسكوا أو تثبتوا أمان الشفرة السفلي المنكماش في وضع مفتوح.
- لا تضعوا أيديكم تحت قاعدة أو أمان المنشار.
- لا تشدوا صامولة قفل الشفرة زيادة عن اللازم.
- لا تنتنوا المنشار للتغيير أو القطع أو فحص التعبير.
- لا تستعملوا المنشار الذي يرتج أو يظهر أنه غير آمن بأي شكل من الأشكال.
- لا تضغطوا المنشار بأي وقت عند القطع.
- لا تقطعوا أية مادة بدون فحصها أولا لمعرفة إذا ما كانت تحتوي على معوقات أو أجسام غريبة كالمسامير والبراغي.
- لا تحملوا المنشار وإصبعكم على زر التشغيل.
- لا تحاولوا الوصول زيادة عن اللازم. ابقوا موطئ قدمكم وتوازنكم في جميع الأوقات.
- لا تشقوا قطعة الخشب بدون استعمال إسفين أو موجه مثبت أو مدقوق في قطعة الخشب.

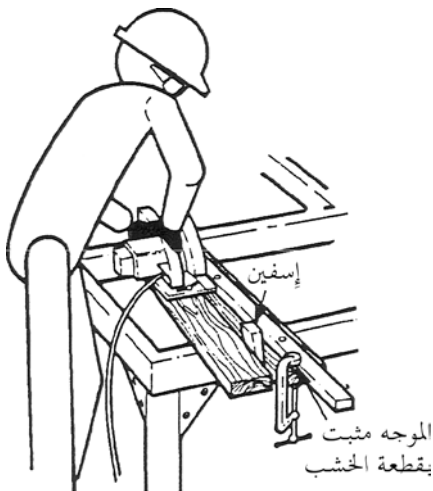

لاحظوا SAFETY INFOGRAM F01 للسلامة الكهربائية الأساسية.

ادوات العمل الكهربائية – الفأرات

القطع

- افحصوا قطعة الخشب بعناية للتأكد من خلوها من أية مسامير مزدوجة، مسامير، براغي، أو أية أجسام غريبة أخرى قبل استعمال الفارة.
- ابدأوا القطع عندما تكون القاعدة الأمامية ثابتة على قطعة الخشب والرأس القاطع خلف حافة قطعة الخشب قليلاً.
- استعملوا كلتا اليدين لتشغيل الفارة، واحدة على زر التشغيل والأخرى على المقبض الأمامي.

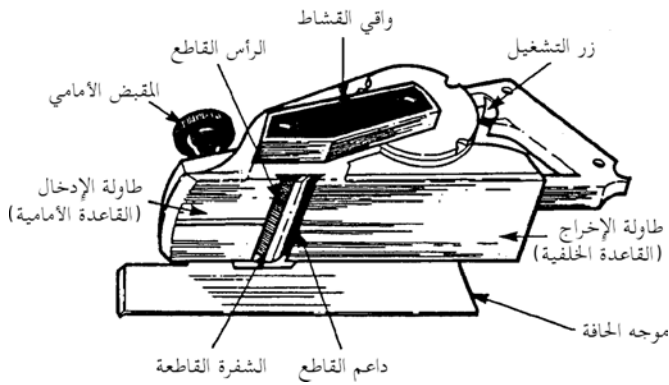

- ابقوا الأسلاك بعيداً عن منطقة القطع.
- لا تحاولوا الوصول زيادة عن اللازم. ابقوا موطئ قدمكم وتوازنكم في جميع الأوقات.
- لا تضعوا الفارة حتى تتوقف الشفرات عن الدوران.

لاحظوا SAFETY INFOGRAM F01 للسلامة الكهربائية الأساسية.

- ضعوا نظارات حماية أو واقي للوجه.
- استعملوا شفرات من نفس الوزن وموضوعة على نفس الارتفاع.
- تأكدوا من أن براغي قفل الشفرة مشدودين.
- أبعدا مفاتيح التعبير ومفاتيح الربط قبل وصل الكهرباء.
- افصلوا الكهرباء عن الفارة قبل عمل أية تعديلات على الرأس القاطع أو الشفرات.

العمل الآمن

- ادعموا قطعة الخشب في وضع مريح للقيام بالعمل بسلامة وبطريقة صحيحة.

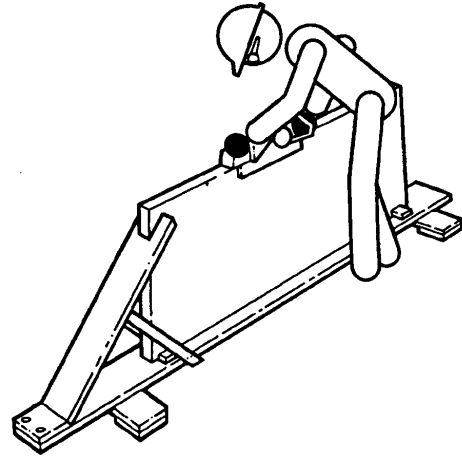

- افصلوا الكهرباء للتخلص من النشارة.
- لا تضعوا إصبعكم أو أية جسم آخر في الجزء المائل لتنظيف النشارة بينما الفارة تعمل.

ادوات العمل الكهربائية – الحفارات

- ابقوا الأسلاك بعيدا عن منطقة القطع.
- لا تحاولوا الوصول زيادة عن اللازم. ابقوا موطن قدمكم وتوازنكم في جميع الأوقات.

القطع

عند الحفر من الداخل، أديرُوا المحرك والمقذح فوق قطعة الخشب. وأنزلوا المقذح للعمق المطلوب عند الوصول إلى السرعة القصوى.

عند الحفر من الخارج، وجه الحفار عكس عقارب الساعة حول العمل المراد حفره.

عند حفر زاوية مائلة، تشكيل، أو أية أعمال بالحواف، يجب أن يتصل مقذح الحفار مع قطعة الخشب إلى يسار نقطة البدء باتجاه قطع صحيح.

- ادخلوا مقذح الحفار في المراد قطعه بسرعة ثابتة ومتحكم بها.

■ مع الخشب الخفيف، يمكن تحريك الحفار في بعض الحالات بأقصى سرعة ممكنة.

■ مع الخشب الثقيل والمليء بالعقد والملتوي أو مع المقادح الكبيرة ممكن أن يكون القطع بطيء جدا.

يدل صوت المحرك على سرعة القطع السليمة. عندما يدخل الحفار داخل المراد قطعه ببطء شديد، يصدر المحرك صوت عالي يشبه الأنين. عندما يدفع الحفار بقوة، يصدر المحرك صوت منخفض يشبه الهدير.

عندما يحتم نوع الخشب وحجم المقذح القطع ببطء، قوموا بالقطع على مرتين لمنع الحفار من الاحتراق أو الارتداد.

لتحديد عمق القطع وعلى كم مرحلة، اختبروا الحفار على قطعة خشب غير صالحة.

- لا تضعوا الحفار حتى يتوقف مقذح الحفار المكشوف عن العمل.

تعمل المحركات الحفارة بسرعات عالية جدا (حتى 25,000 دورة بالدقيقة) وتدور باتجاه عقارب الساعة.

- ضعوا وافي للعينين والوجه.
- افصلوا الكهرباء قبل تعبير أو تغيير المقذح.
- تأكدوا من أن المقذح مثبت بإحكام في الرأس وأن القاعدة مشدودة.
- قبل تشغيل المحرك، ضعوا قاعدة الحفار على العمل المراد قطعه، القالب، أو الدليل للتأكد من أن المقذح يدور بحرية.
- ثبتوا قطعة الخشب بإحكام. لا تعتمدوا على أنفسكم أو على شخص آخر لتثبيت المادة. يكن أن يسبب العزم والارتداد المفاجئ من الحفار الضرر والإصابة.
- افحصوا قطعة الخشب بعناية للتأكد من خلوها من أية مسامير مزدوجة، مسامير، براغي، أو أية أجسام غريبة أخرى قبل استعمال الحفار.
- ضعوا كلتا اليدين على مقابض الحفار دائما حتى يتوقف المحرك عن العمل.

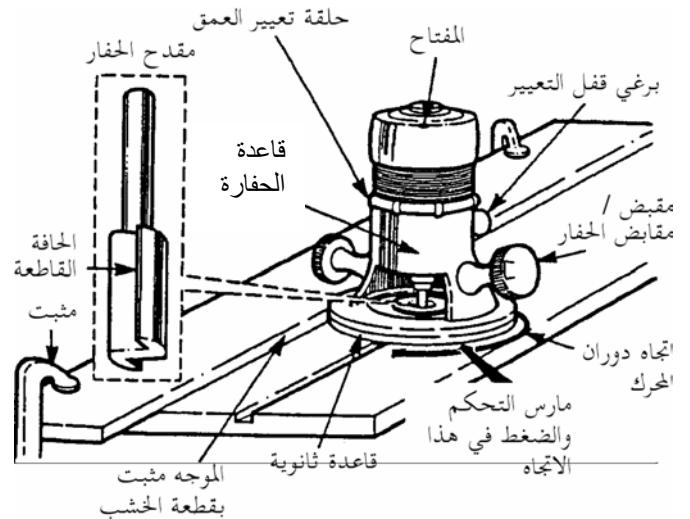

ادوات العمل يدوية - الأدوات التي تعمل بالهواء بما في ذلك أدوات المسامير والكباسات

العمل

- ضعوا نظارات حماية أو واقى للوجه وأحذية للسلامة وواقى للسمع عند الضرورة.
- علقوا إشارات تحذيرية وواقيات في المناطق حيث الأدوات تستعمل ويمكن أن يتعرض الآخرون لتطاير شظايا، نشارة، أو ضجة كبيرة.



- اتبعوا أقصى درجات الحذر لمنع اليدين، الرجلين أو الجسم من الإصابة في حالة انزلت الآلة أو تعطلت الأداة.

- قللوا من إجهاد العامل على الأداة. ادعموا الآلات الثقيلة بوزن مقابل قدر الإمكان.

تنظيف الهواء

التنظيف بالهواء المضغوط خطر

- ممكن أن يستخدم الهواء المضغوط في حالة أنه لم يكن هناك أية طريقة أخرى للتنظيف. يجب أن يبقى ضغط الخرطوم أقل من 207 kPa (30 psi). يجب أن تستعمل وسائل الوقاية الشخصية وأساليب الحماية من الشظايا.
- توجد طريقتان للوصول إلى متطلب "أقل من (30 psi)" كما هو موضح أدناه:

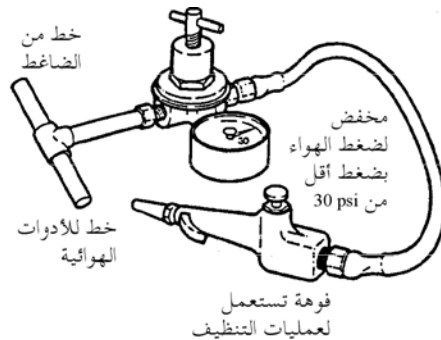

الأدوات التي تعمل بالهواء بما في ذلك أدوات المسامير والكباسات، والجلاخات، الثواقب، المطارق، مطارق التشقيق، مطارق التثبيت، ومفاتيح الربط.

الخراطيم الهوائية

- تجنبوا الإصابات الناجمة عن التعثر بالخراطيم الملقاة على الأرض أو الملتفة تحت الأقدام.
- تأكدوا من أن وصلات الخراطيم مناسبة جيدا ومجهزة بالوسائل الميكانيكية للتأكد من جودة الوصلة (سلسلة أو سلك).
- ثبتوا قواطع سريعة للضغط من النوع الذي يطلق بدلا من النوع الذي يحرق. ألقوا الوصلة الذكر بالأداة وليس بالخرطوم.
- أطفئوا ضغط الهواء من الخرطوم عند عدم الاستعمال أو عند تغيير الأدوات.
- افحصوا الخراطيم بانتظام للتأكد من خلوها من الثقوب، بروزات، وخدوش. بدل الخرطوم إذا كان غير صالح.
- أطفئوا خط الهواء قبل وصل الأداة. امسكوا الخرطوم جيدا وانفخوا بعيدا عنكم وعن الآخرين.
- اختاروا خراطيم هواء بمعدل ضغط هواء 1035 kPa (150 psi) أو 150% من أقصى ضغط ناتج في النظام، أيهما أعلى.
- لا تستعملوا الهواء المضغوط لنفخ المخلفات أو لتنظيف الأوساخ من ملابسكم أو ملابس غيركم.
- لا تشغلوا الأداة إذا كان الضغط أكبر من معيار المنتج.

